

best
G.D.M.
貝斯特時尚廚電



G2316 洗碗機說明書

感謝您購買我們的產品，本產品為家用洗碗機。請在使用前詳細閱讀使用說明書。

此產品必須由合格的技術人員依據標準或法規及安裝說明正確地安裝。

本洗碗機是針對碗盤洗滌而設計，若有任何其他用途應視為不適當使用。廠商將不負任何非上述使用之責任。



使用及安裝說明

本手冊記載了安全事項的重要內容，以防止對使用者及他人造成人身傷害或財產損失。請詳細閱讀及理解下面內容（標誌、圖示），並請務必遵守所記載的安全事項。

⚠ 安全警告 | 操作錯誤時，可能嚴重損壞洗碗機、造成使用者受傷、危及性命、造成電氣危害或火災危險。



必須由專業人員安裝或移裝，禁止擅自拆解、改裝、修理。擅自安裝可能導致電擊、火災、漏水。

如不安裝帶保護裝置的斷路器、漏電保護開關或安裝不正確，可能導致漏電。



禁止擅自更換電源線，或用延長線連接或與其他電器並聯使用。

擅自更換、中途駁接、超負荷使用均可能導致觸電或引起火災。如電源線有損壞，請致電 best 義大利時尚廚電或當地經銷商進行維修。



必須正確接地

洗碗機必須接地線，在出現故障和損壞時，地線由於其極低電阻幾乎可以將全部電流分流，從而有效的保護你免受觸電傷害。



出現異常現象（如燒焦的氣味）時，必須停止運行並切斷電源。





雷雨天氣，必須斷開電源。
如不斷開電源，可能導致雷擊使洗碗機受損。



手腳潮濕，勿接觸或拔電源插頭，
用濕手拔插電源會觸電。

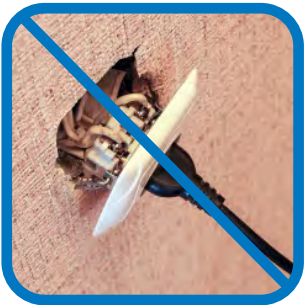

在安裝時，請不要對電源線進行擠壓。擠壓可能導致電源線破損，會引起觸電或火災。如電源線有損壞，爲了避免危險，必須請當地經銷商或服務站點的專業人員進行更換。



在維修、清洗機器或長期不使用時，
必須拔掉電源插頭，關掉水龍頭。



操作洗碗機時，請小心打開洗碗機門，可能有蒸汽和水濺出。若需要打開門，請先開小縫隙，等一會再打開門。



請勿讓小孩開啟洗碗機，開啟或關閉洗碗機時。
請注意身旁有無孩童，並讓孩童遠離洗碗機。



沒有安裝前請不要使用洗碗機
請在安裝好後及安全檢查後再使用。



請使用洗碗機專用洗碗粉，不能使用洗潔精、
洗衣粉、肥皂、或使用洗手液代替。



洗碗機使用的洗碗粉有很強的鹼性，若誤食
將會非常危險，請放在小孩接觸不到的地方。
避免皮膚、眼睛接觸到洗碗粉。



軟化系統加鹽必須加洗碗機專用軟化鹽。
不可用食用鹽代替。非洗碗機用軟化鹽會導致
內膽生鏽，若使用非洗碗機專用鹽導致生鏽，
將不在保修範圍。

 使用注意 | 操作錯誤時，可能造成使用者受傷害或發生物質損失。



洗碗機說明

G2316 全嵌式洗碗機

前視圖

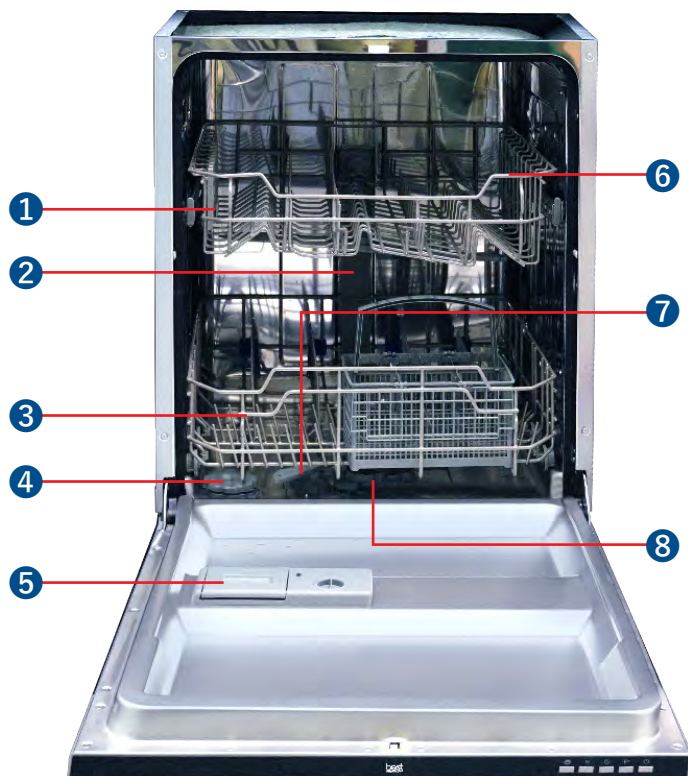

- ① 上碗籃
- ④ 軟化鹽盒
- ② 內膽
- ⑤ 分配器
- ③ 下碗籃
- ⑥ 杯架

後視圖



- ⑦ 旋轉臂
- ⑧ 過濾系統
- ⑨ 進水管接頭
- ⑩ 排水管

機型	全嵌式
機器顏色	不鏽鋼
尺寸 LxW(D)xH mm	598 x 550 x 815
標準水耗	13L
重量	淨重 37KG
進水壓力	15~50psi
控制方式	按鍵控制
額定電壓	110V
頻率	60Hz
額定功率	1000W
防水等級	IPX1
餐具裝載容量	12 套



添加軟化鹽操作說明

添加軟化鹽方法

- 軟化系統可軟化水質，減少水垢產生，對提高洗淨有一定作用，若你所在地區的自來水水質較硬，建議洗碗機軟水器中加軟化鹽。
- 軟化系統裡有鹽才具有軟化能力。若當地的自來水水質較軟，您可以不加鹽，不影響洗碗機的正常使用。
- 水的硬度值，請向當地自來水公司諮詢。

水質硬度				選擇器位	鹽消耗量 (gram / 循環)
dH	fH	Clarke	mmol/l		
0-5	0-9	0-6	0-0.94	H1	0
6-11	10-20	7-14	1.0-2.0	H2	9
12-17	21-30	15-21	2.1-3.0	H3	12
18-22	31-40	22-28	3.1-4.0	H4	20
23-34	41-60	29-42	4.1-6.0	H5	30
35-55	61-98	43-69	6.1-9.8	H6	60

註：

- $1\text{dH}=1.25\text{Clarke}=1.78\text{fH}=0.178\text{mmol/l}$ ，dH: 德國度，fH: 法國度，Clarke: 英國度
- 生產廠家設定 :H3(EN 50242)

調整軟化鹽消耗量

洗碗機設計上能讓鹽消耗量依照使用的水質硬度來調整。如此是要優化與定製鹽消耗量的程度，請遵循以下步驟調整鹽消耗量。



步驟 1.

打開門，打開設備電源



步驟 2.

在設備電源打開後 60 秒內，按壓洗程按鍵超過 5 秒以啟動軟水器設定模式（在進入設定模式後，軟化鹽與亮光劑指示燈會周期性的亮起）



步驟 3.

按壓洗程按鍵，依照您當地環境選擇適當設定，設定會依下列順序改變 :H1→H2→H3→H4→H5→H6



步驟 4.

按壓電源按鍵以結束設定模式。

缺軟化鹽提醒

當需要加鹽時，顯示幕  指示燈會點亮，請及時添加洗碗機專用鹽。

軟水器加鹽方法



步驟 1.
打開軟水器蓋



步驟 2.
插入軟化鹽漏斗，加入約 1.5 公斤洗碗機軟化鹽，不可以加食用鹽。一次添加可以多次使用。若下次軟化器鹽不足時，顯示幕  圖示點亮，提醒您需要加鹽。



步驟 3.
加鹽後，可向軟水器中加滿水，不要溢出。



步驟 4.
順時針轉緊軟水器蓋，防止漏鹽，漏鹽會腐蝕內膽。



步驟 5.
若有鹽灑在內膽，請用濕抹布擦拭乾淨最好使用短的洗程洗沖一次。否則溢出鹽水可能腐蝕內膽、過濾網，電機等，造成洗碗機損壞。



注意事項 | 必須使用洗碗機專用鹽



添加亮光劑操作說明

添加亮光劑方法



步驟 1.
將亮光劑盒蓋轉到有左邊箭頭的位置，
將蓋子取下



步驟 2.
將亮光劑添加到容器中，加滿約 110ml，
一次添加可多次使用



步驟 3.
將蓋子轉上，轉到右邊箭頭處



步驟 4.
如果不小心將亮光劑溢出，請用濕抹布將
溢出的亮光劑擦乾淨

亮光劑指示

當需要加亮光劑時，顯示幕  指示燈會點亮，請及時添加亮光劑。
您可以直接觀察蓋子旁邊的亮光劑餘量觀察窗，根據它的顏色變化判斷
亮光劑的剩餘量。



亮光劑餘量觀察窗

調節亮光劑用量

如果乾燥效果不理想或有汙點殘留，
可以旋轉調節旋鈕來調節亮光劑使用
量。

數值大表示增加使用量，反之減少。
如果有白色、藍色附著物在玻璃器皿
或者刀叉上，需要減少亮光劑的用量。



調節旋鈕



注意事項 | 必須使用洗碗機專用的亮光劑



添加洗碗粉操作說明

添加洗碗粉方法

洗碗粉功能：用洗碗機清洗餐具時，需添加適量的洗碗粉輔助洗滌。洗碗粉可利用其化學性質去除餐具上的油污、食物殘渣並將其帶出洗碗機。

洗碗粉用量：根據餐具污穢程度而定，如果餐具汙漬比較多，就多放一些，相反則少加一些。可參考「洗程詳細介紹」的用量或洗碗粉廠商包裝袋上推薦的用量。



步驟 1.
撥動分配器按鍵



步驟 2.
洗碗粉盒蓋自動彈開；加入洗碗粉



步驟 3.
闔上蓋子



注意事項 | 必須使用洗碗機專用的洗碗粉。不可用洗潔精代替。在您的不準備洗滌時，請不要添加洗碗粉。不然可能會出現洗碗粉受潮，在下次洗時不能充分溶解。











G2316全嵌式洗碗機

一、洗碗機操作面板

控制按鍵位在門邊上方控制面板上，開機、洗程、關機等只有打開門時程序才可進行。



① 顯示螢幕:顯示錯誤代碼，預約時間等等。

- 亮光劑指示燈: 指示亮光劑需要重新裝填。
- 加鹽指示燈: 指示軟化鹽需要重新裝填。
- 預約時間或錯誤代碼指示燈: **8:88**
- 程式指示燈:   ECO    
- 1/2 節能指示燈 **1/2**
- 加強乾燥指示燈 

② 加強乾燥按鍵:在洗程最後加強碗盤乾燥程序

- 只有強力，一般，經濟洗程有加強乾燥功能
- 此為餘溫乾燥功能，但不同餐具聚熱效果不同，瓷器 / 玻璃類較容易乾燥，塑膠類較不容易乾燥

③ 1/2 節能按鍵:在選擇程式之後，按壓此按鍵即可開啟「節能」模式，該模式啟動後用水量將節省一半。

④ 預約設定按鍵:按壓此按鍵可預約設定延遲啟動。

⑤ 洗程設定按鍵:按壓此按鍵可選擇清洗程序。

⑥ 電源按鍵:打開/關閉電源

二、洗碗機操作方式

(一) 插入設備插頭



將插頭插入插座。所需電源是 110V/60Hz。
確定水源已經打開到最大壓力。

(二) 啟動程序清洗

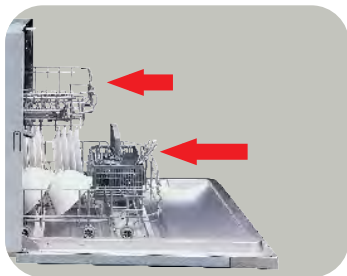

步驟 1.
拉出下籃與上籃，裝載碗盤並將它們推回。建議先裝下籃，再裝上籃（請參閱 P.16 餐具擺放）



步驟 2.
倒入洗碗粉（請參閱 P.10 添加洗碗粉方法）。



步驟 3.

按壓洗程按鍵，清洗程序會依下列方向改變：經濟→精緻→90分鐘→快速→預洗→強力→一般；如果程序已選擇，功能燈會亮起。待關門後，洗碗機開始啟動。

(三)變更清洗程序

前提:

- 1.只有剛進行清洗程序，才可以修改。否則，洗碗粉可能已經被置入，而設備已經排完水。如果是這種狀況，洗碗粉必須重新裝填。(請參閱 P.9添加洗碗粉方法)
- 2.按壓洗程設定按鍵超過3秒，您可以變更到想要的洗程設定。(請參閱P.14 洗碗機操作面板)

LED顯示洗碗機的狀態:

- LED 顯示..... 預備
- LED 顯示 H MM 並不閃爍... 暫停中
- LED 顯示 H MM 且閃爍..... 運轉中

註:如果您在清洗期間打開門，洗碗機會暫停。程式燈會停止閃爍且蜂鳴器會一直鳴叫到您關門。在您關門之後10秒後，洗碗機會繼續工作。

(四)增加碗盤

未放入的碗盤可在洗碗粉槽打開前放入。



步驟 1.
打開門



步驟 2.
加入未放入的碗盤



步驟 3.
關門



步驟 4.
洗碗機會在 10 秒鐘之後運轉

使用說明-洗滌程序進行結束後

洗滌剛結束時，餐具比較燙 (60~70°C)，建議打開洗碗機的門，讓它半開冷卻 30 分鐘以後再取出使用。

洗程介紹

洗程詳細介紹

餐具首次放入洗碗機時，請確認餐具是否能承受設定洗程的最高溫度。★：需要填充亮光劑

洗程	強力	一般	經濟洗 (*EN 50242)	精緻洗	90 分鐘	快速洗	預洗 Rinse
洗程描述	適用於最嚴重髒污的餐具，與有乾掉的正常髒污鍋具、碗盤等等	適用於正常髒污負載，例如：鍋、盤、玻璃杯與輕微髒污的鍋	適用於清潔正常髒污的餐具，是這種型式餐具，在能耗與用水來說，最有效率的程式	適用於輕度髒污負載，例如：玻璃杯、水晶與細瓷	適用於需要快速清洗的正常髒污負載	適用於輕度髒污負載，不需要乾燥的較短清洗	洗清當日稍晚才要清洗的碗盤
程序描述	預洗 (50°C) 洗滌 (60°C) 洗清 洗清 洗清 (65°C) 乾燥	預洗 (45°C) 洗滌 (55°C) 洗清 洗清 (65°C) 乾燥	預洗 洗滌 (50°C) 洗清 (65°C) 乾燥	預洗 洗滌 (45°C) 洗清 洗清 (60°C) 乾燥	洗滌 (50°C) 洗清 洗清 (55°C) 乾燥	洗滌 (45°C) 洗清 (40°C) 洗清 (35°C)	預洗
洗碗粉 預洗 / 主要	5 / 30g	5 / 30g	5 / 30g	5 / 30g	30g	30g	
洗程時間 (分鐘)	190	160	180	135	90	40	8
能耗 (千瓦時)	1.63	1.36	1.09	1	0.92	0.49	0.01
水耗 (升)	19.5	16	13	16	12	11.5	4
亮光劑	★	★	★	★	★		

註：*EN 50242: 歐洲洗碗機性能標準。符合歐洲標準 EN 50242 測得的實驗室測量值，如下：容量：12 人份 / 上籃位置：軌道的上輪 / 亮潔劑設定：4 / PI:0.49w； 13 Po:0.45w

餐具擺放

選用餐具的建議

家庭中常用餐具均可在洗碗機中洗滌，但洗碗機的洗滌環境（溫度、洗碗粉等）對不同材質的餐具有不同影響，建議仔細參考下圖提示。



陶瓷餐具



玻璃餐具



不鏽鋼餐具



小口瓶

不可以在洗碗機洗滌，
由於口小會洗不乾淨



竹木餐具

竹木餐具木制的筷子、
砧板等可能因高溫變形
或裂開



塑膠餐具

需使用耐高溫的塑料；塑
膠或嵌有塑膠的餐具有
可能因高溫變形或裂開



抹布等清潔用品

抹布等不可以在洗碗機
洗，會導致洗碗機故障



金、銀、水晶等貴重餐具

該類餐具經多次洗滌後
光潔度可能變差，不建
議在洗碗機中清洗



鐵、鋁等易生鏽金屬製品

該類餐具不建議放入洗滌

碗籃架使用注意事項

爲了達到良好的洗滌效果，請遵循下面的使用方法



放入洗碗機前，
請把大殘渣清理掉



把碗碟擺放整齊，
會洗的更乾淨



擺放深的器皿時，
使其開口朝下，
避免容器積水

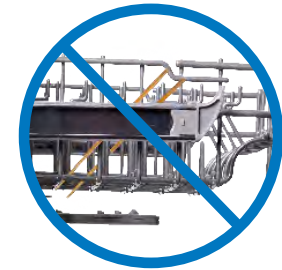

放入的餐具不得從
碗籃底伸出，以免
阻擋旋轉臂運轉



筷子、湯匙請把手柄
朝下，刀等尖銳的
餐具請把手柄朝上

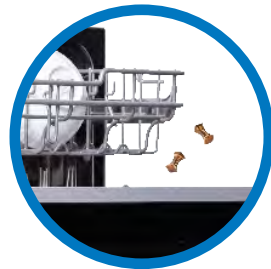

特別小的物品很容易
從碗籃掉出，請不要
清洗這類物品



不要把高深的杯子
放在碗籃的角落



把碗籃推回內膽時，
不要讓鋒利的器具
刮傷門封條

餐具擺放建議

上碗盤擺放

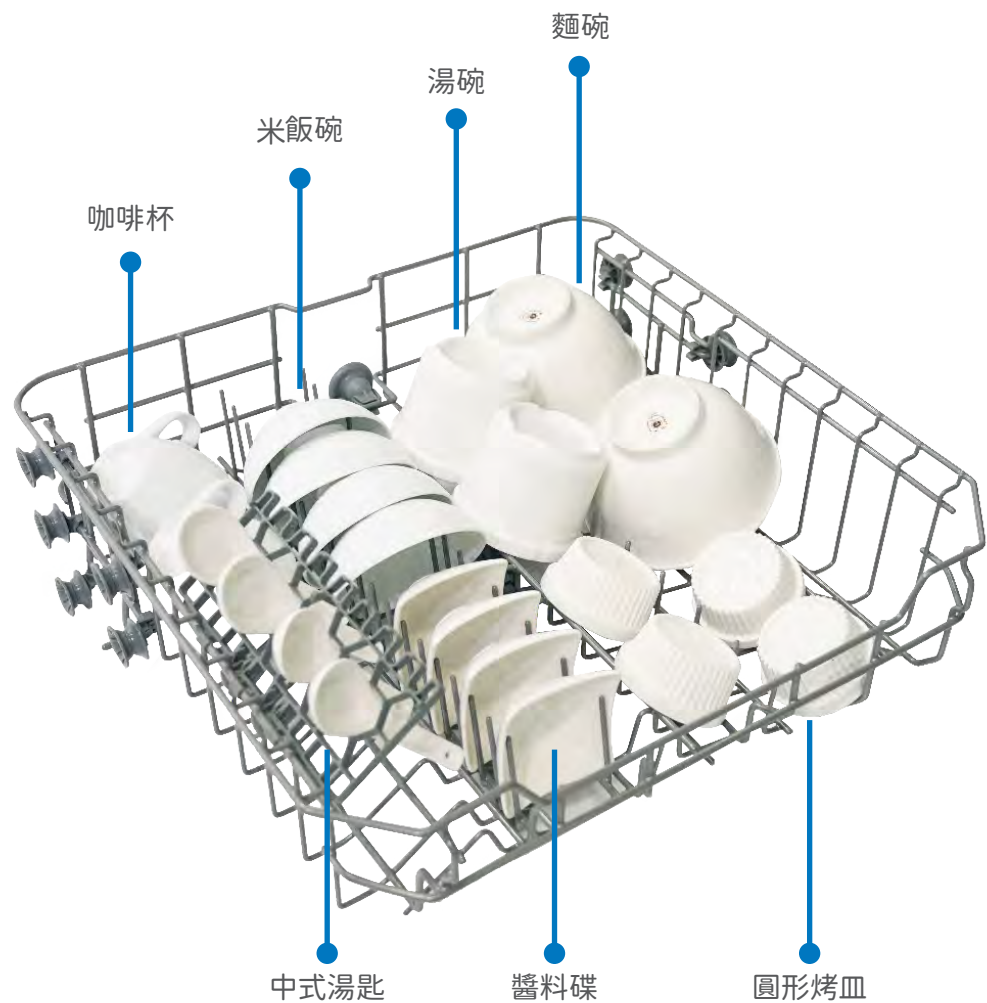

下碗盤擺放

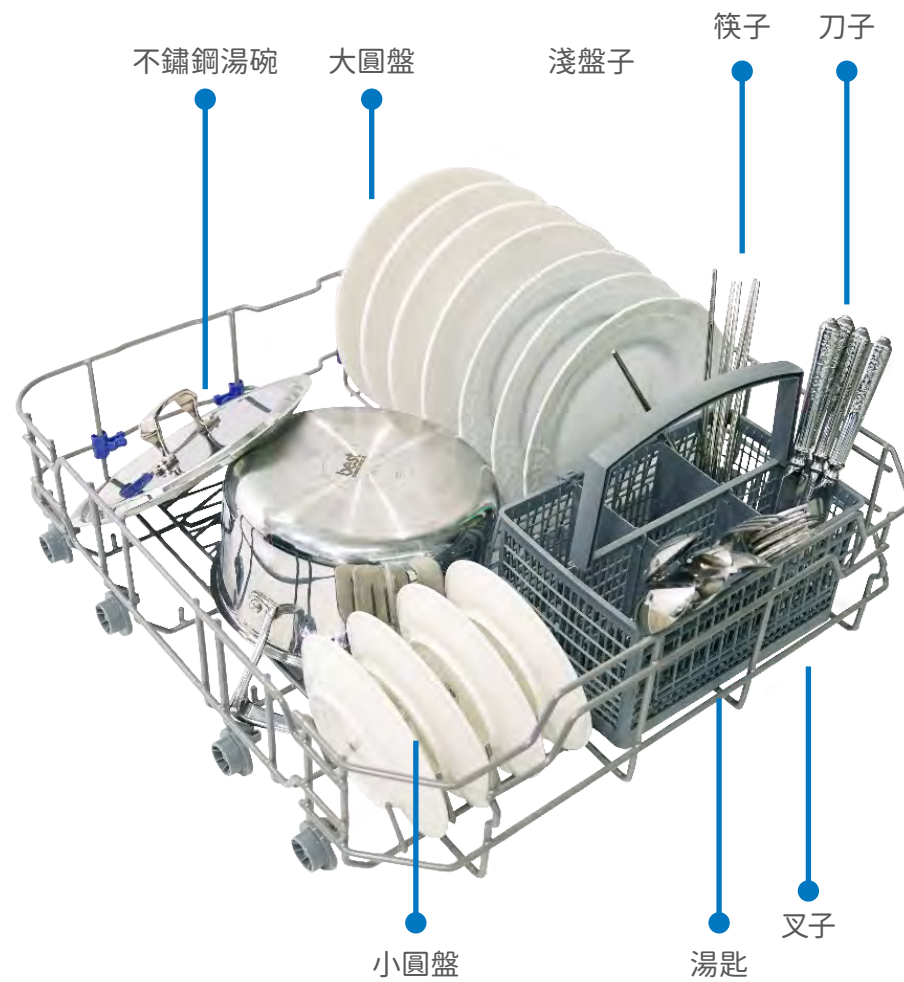



調整上籃方式

洗碗機上碗籃架具有二段式調整，調整上碗籃架高度時，請先將碗籃架從洗碗機取出，選擇適當高度後，將碗籃架滑輪對準滑軌後放入洗碗機即可。

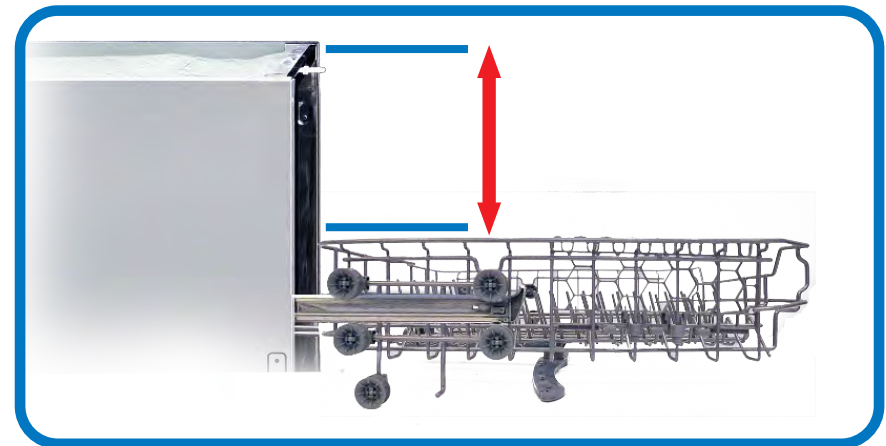
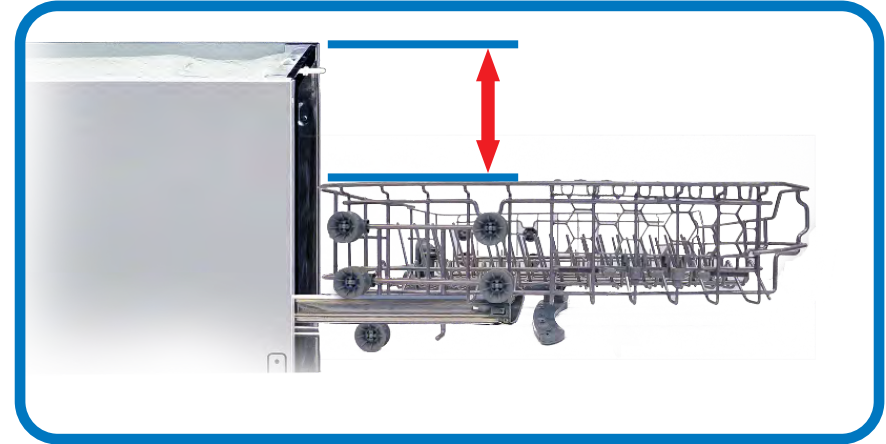
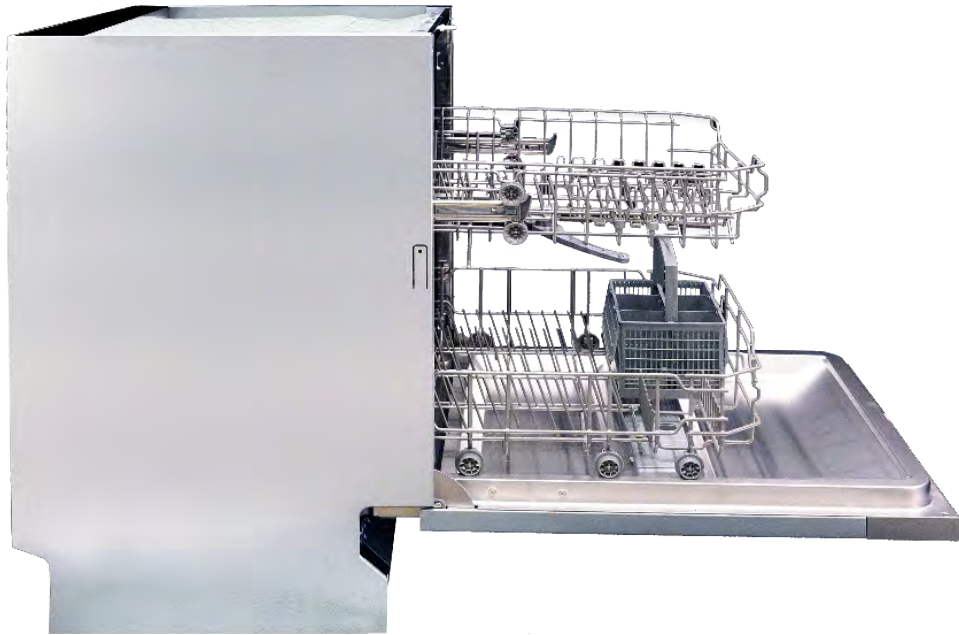



保養與清潔

為保持洗碗機良好的性能及洗滌效果，請定期清潔洗碗機，檢查過濾系統，旋轉臂等是否有殘渣堵塞。

過濾系統功能

過濾系統可避免較大的食物殘渣或是其他物體進入泵浦。殘餘物可能會堵塞濾芯，在此情況，必須將它們移除。

過濾系統結構

過濾系統由粗濾芯、主濾芯與細濾芯所組成。

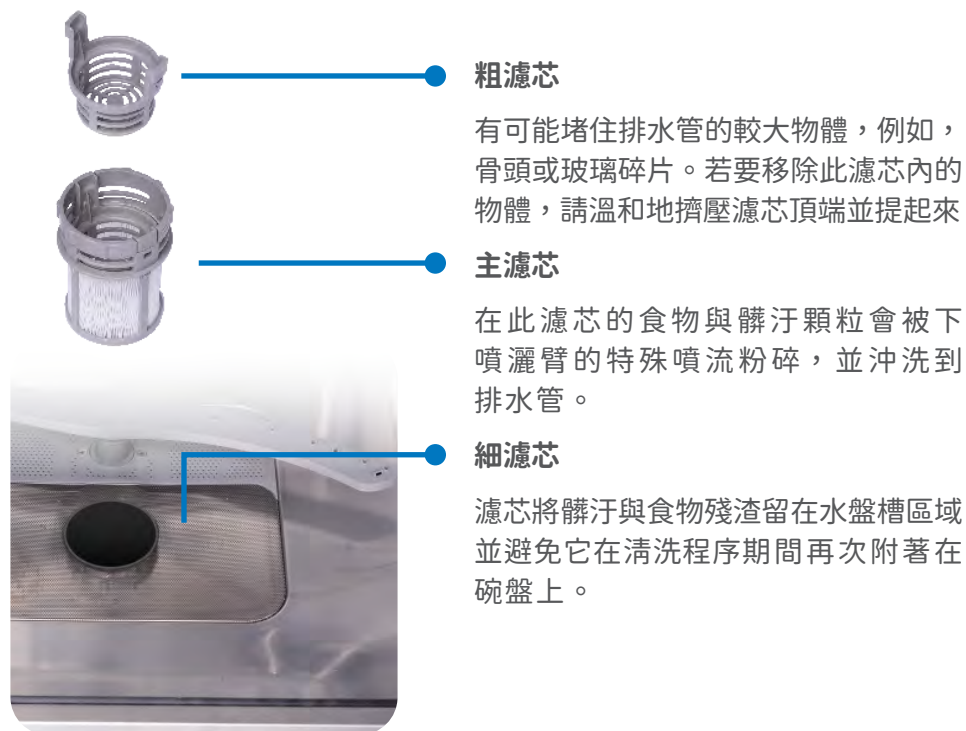

過濾系統清潔方式

為了有效地從清洗水裡移除食物顆粒，讓水在洗程裡可以回收使用。並獲得最好的效能與結果，濾芯必須經常清理。因此，最好每次清洗程序之後，都在龍頭下清洗過濾系統，將陷在濾芯裡的較大食物顆粒移除。若要取出過濾設備，將杯把手向上拉起。



注意事項 | 洗碗機的使用不能沒有濾芯。濾芯若未適當保養清潔，可能會減少設備的效能且損壞碗盤與餐具。

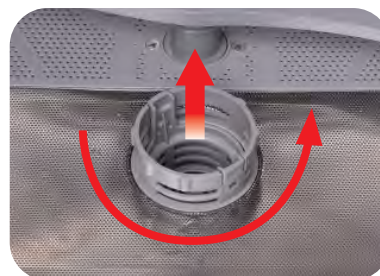

步驟 1.
將濾芯以反時針方向旋轉

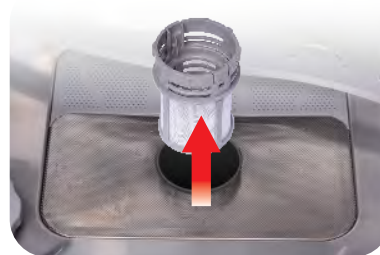

步驟 2.
轉動將濾芯組合提起

註：當遵循由**步驟 1.**到**步驟 2.**的程序時，過濾系統會被取出；要安裝過濾系統時，則反向操作由**步驟 2.**到**步驟 1.**的程序。

備註：

1. 每次洗碗機使用之後，檢查濾芯是否堵塞。拆下粗濾芯，您就可以取出過濾系統。移除食物殘渣並在水龍頭下沖洗以清潔濾芯。
2. 整個濾芯組合應該每週清潔一次



注意事項 | 當清潔濾芯時，不要敲擊它們。否則濾芯有可能扭曲變形，而降低洗碗機的效能。



保養與清潔

清潔洗碗機

控制面板可以用稍微濕潤的布擦拭。在清潔後，需徹底擦乾。洗碗機外部，可使用好的設備拋光蠟清潔。

決不可將尖銳物品，菜瓜布或強力清潔劑使用在洗碗機的任何零件上。

清潔門

若要清潔門緣，你只能使用柔軟、濕潤的布。為避免水滲入門鎖與電子零件，不要使用任何種類的噴霧清潔劑。



注意事項 | 絕不可使用噴霧清潔劑來清潔門面板，因為它可能損壞門鎖與電子零件。磨料劑或是紙巾亦不可使用，因為有可能在不鏽鋼表面造成刮痕或是斑點的風險。

清潔噴灑臂

必須要經常清潔噴灑臂因為硬水裡的化學物質會阻塞噴灑臂噴嘴與軸承。若要拆下上噴灑臂，握住螺帽順時針旋轉噴灑臂可拆下它。若要拆除下噴灑臂，將噴灑臂向上拉出在肥皂水裡清洗，並使用軟刷清潔噴嘴。徹底洗淨後裝回去。

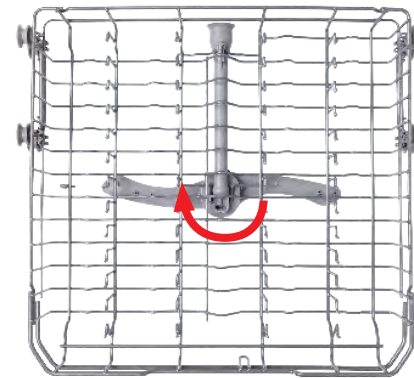

步驟 1.

順時針旋下上旋轉臂

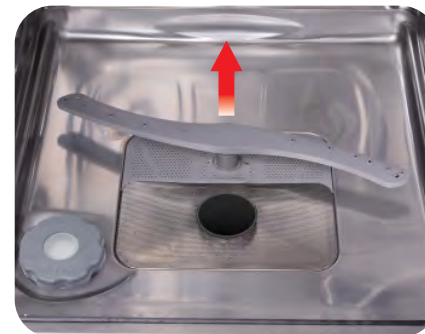

步驟 2.

下噴灑臂向上拉出



疑難排解

故障	問題	可能原因	應做事項
技術問題	洗碗機不能啟動	保險絲燒毀，或是斷路器作動	更換保險絲或重設斷路器。移除與洗碗機分享同一回路的任何其他電器
		電源未打開	確認洗碗機已打開電源且門已緊固關上。確認電源線插頭已插在牆上插座裡
		水壓過低	檢查水源已適當連接且水閥有打開
		洗碗機門未關好	確認有適當關門且門上
	從洗碗機打不出水	排水軟管有糾結	檢查排水軟管
		濾芯堵塞	檢查粗濾芯 (請見 P.22 章節，標題為「保養與清潔」)
		廚房水槽堵塞	檢查廚房水槽，確認是否能正常排水。如果問題是廚房水槽不能排水，您需要的可能是水管工而不是洗碗機的服務員

故障	問題	可能原因	應做事項
一般問題	水桶內有泡沫	不適當的洗碗粉	僅使用特殊的洗碗機洗碗粉以避免泡沫。如果此情況發生，打開洗碗機讓泡沫蒸發。添加 1 加侖的冷水到水桶。關上並門鎖洗碗機，然後選擇任何循環。洗碗機會在第一步驟排空水。在排水停止後打開門檢查是否泡沫已消失。如有需要，可重複再做
		噴濺出的亮光劑	立即擦掉噴濺出的亮光劑
	水桶內部有色斑	使用了有色劑的洗碗粉	確定洗碗粉沒有色劑
	內部表面有白色膜	硬水裡的礦物質	若要清潔內部，使用以洗碗機洗碗粉濕潤的海綿並戴上橡膠手套。絕對不要使用洗碗機洗碗粉以外的洗碗粉，因為有起泡沫的風險

故障	問題	可能原因	應做事項
一般問題	刀具有鏽斑	受影響的物品不是防蝕的	
		洗碗機加鹽後未執行程式。鹽分進入清洗	洗碗機加鹽後，一定要執行快速清洗程式。洗碗機內不要有餐具也不要選擇 Turbo 功能 (如果有的話)
		軟水器蓋子鬆了	檢查蓋子。確保緊密性。
異音	清洗室裡有敲擊的異音	噴灑臂敲到了籃子裡的物品	中斷程式，重新放置妨害到噴灑臂的物品
	清洗室裡有雜亂的異音	清洗室裡的物品未緊固	中斷程式，重新放置妨害到噴灑臂的物品
	水管裡有敲擊的異音	這可能是由現場安裝或是管路交接處造成	這現象對洗碗機功能沒有影響。如果有所懷疑，請連絡適當合格的水電工。

故障	問題	可能原因	應做事項
不滿意的清洗結果	碗盤未洗乾淨	碗盤未正確裝載	請正確裝載碗盤
		程式不夠有力	選擇更強烈的程式。請見 P17.“洗程介紹表“
		洗碗粉配送量不足	使用更多洗碗粉，或是更換洗粉
		物品阻礙了噴灑臂的路徑	重新安排物品，讓噴灑臂能自由旋轉
不滿意的乾燥結果	碗盤未洗乾淨	清洗室底座的過濾系統不乾淨或是未正確安裝這可能造成噴灑臂噴嘴堵塞。	清潔及 / 或正確安裝過濾系統。清潔噴灑臂噴嘴。請見 P.23“清潔噴灑臂”
		不當的裝載	依說明建議裝載洗碗機
不滿意的乾燥結果	碗盤未洗乾淨	亮光劑不足	增加亮光劑量 / 重新充填亮光劑配送器。

故障	問題	可能原因	應做事項
不满意的干燥结果	碗盤未洗乾淨	碗盤太早取出	增加亮光劑量 / 重新充填亮光劑配送器。不要在清洗後立刻清空洗碗機。稍微開門讓蒸氣逸散。只有在碗盤摸起來微溫以後開始卸載洗碗機。 先卸載下籃。如此可避免水從上籃碗盤滴下
		選了錯誤的程式	在短程式裡清洗溫度也較低。這也降低了清洗效能。選擇較長清洗時間的程式
		使用了低品質鍍層的刀具	這些物品的排水性較差。這類刀具或碗盤不適合用洗碗機來清洗

錯誤代碼

當有故障發生時，設備會顯示錯誤代碼以警告您：

提示	意義	可能原因
E1	較長入水時間	水龍頭未打開，或是入水受限，或是水壓太低
E4	溢流	洗碗機有些元件漏水。



注意事項 | 如果發生溢流，在叫修服務前，關掉主水源。如果因為過度充填或稍微漏水導致底盤上有水，在重新啟動洗碗機之前要先將水移除。

安裝說明

本節記載了安全事項的重要內容，以防止對使用者及他人造成人身傷害或財產損失。請在充分理解下面內容（標誌、圖示）的基礎上閱讀正文，並請務必遵守所記載的安全事項。



安裝洗碗機時要拔掉電源，否則可能會導致觸電危險

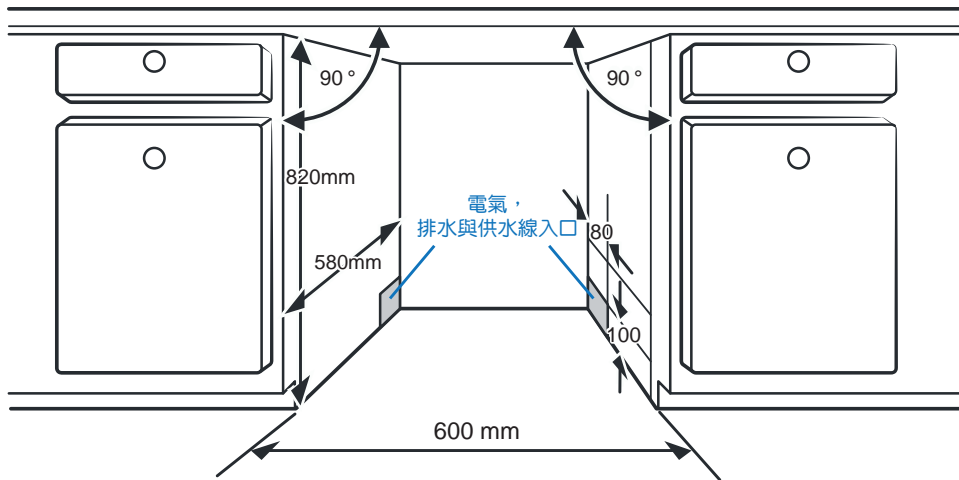

【圖1】櫥櫃尺寸：在洗碗機頂部與櫥櫃間少於5mm，且外門與櫥櫃對齊

安裝準備

洗碗機的安裝位置應該接近現有的入水管與排水軟管及電源線。應該選擇櫥櫃水槽的一側以促進機排水軟管的安裝。

註：請檢查附帶的安裝附件(美學面板的鉤子，螺絲)

請仔細閱讀安裝說明

櫥櫃尺寸與洗碗機的安裝位置的圖示。在移動洗碗機到安裝位置之前，要先做好準備工作。

- ① 選擇接近水槽的位置促進入水與排水軟管的安裝，見【圖1】)
- ② 如果洗機安裝在櫥櫃的角落，應該要有空間讓門能開啟。(見【圖2】)

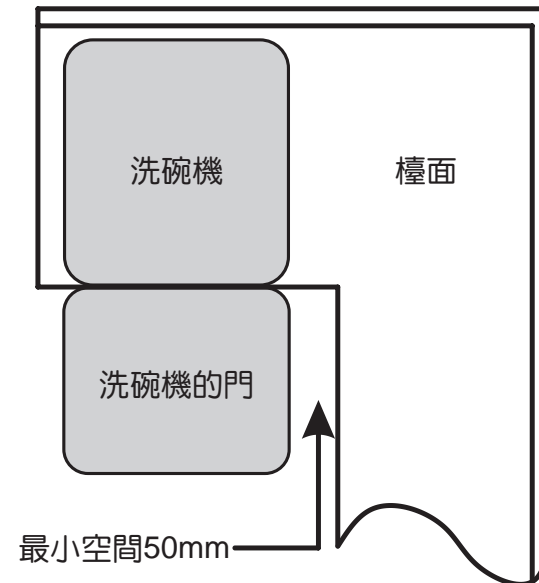

【圖2】門打開時最小空間

門彈簧的張力調整

門彈簧在工廠內已設定好適合外部門的適當張力。如果安裝了美學木質面板，您就需要調整門彈簧張力。旋轉調整螺絲以驅動調整器將鋼索拉緊或放鬆(請見【圖5】)。當門在完全打開位置時保持水平，然而用一隻手指向上輕提就能上升關門，門彈簧張力就是正確。

G2216半嵌式洗碗機嵌入門板建議使用重量:5±1公斤。

G2316半嵌式洗碗機嵌入門板建議使用重量:6±1公斤。

*須依據實際門板重量調節門板彈力螺絲

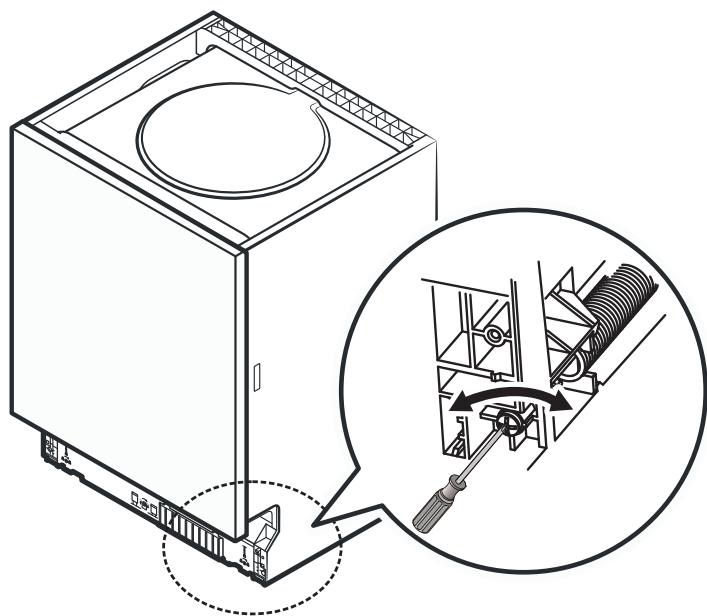

【圖5】門彈簧的張力調整

排水軟管的連接

將排水軟管插入直徑至少40mm的排水管，或是讓它進入水槽，確保避免彎折或是捲曲軟管的頂端離地必須少於1000mm。

請用A或B的方式固定排水軟管

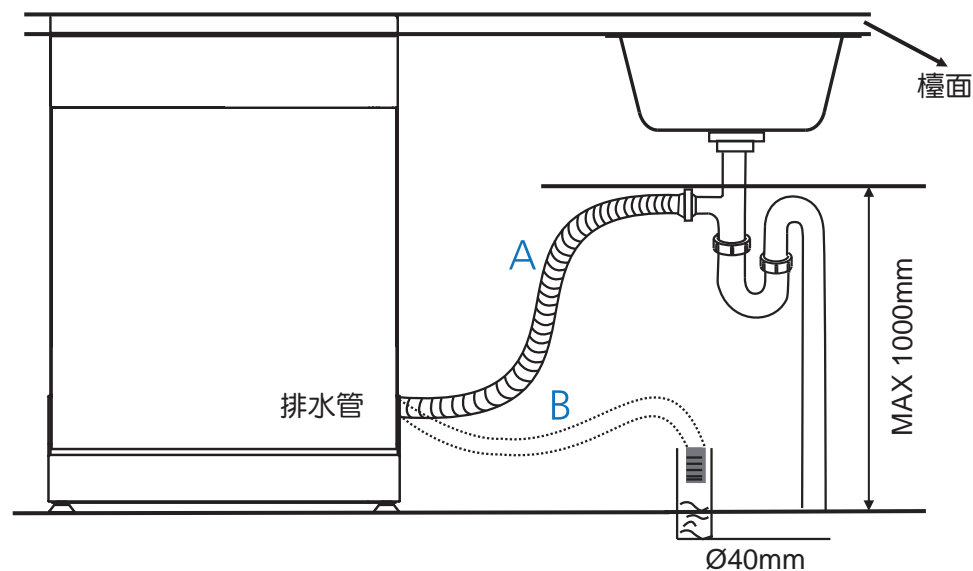

安裝說明

洗碗機安裝步驟

1. 使用附帶的支架將家具門安裝到洗碗機的外門【圖1】。支架的位置，請參考模版。
2. 使用十字螺絲起依順時針方向旋轉來調整門片彈簧的張力以鎖緊門左與右的彈簧。如果沒做好，可能會損壞您的洗碗機。【圖2】
3. 連接入水軟管到冷水源。
4. 連接排水軟管。
5. 連接電線。
6. 將冷凝條固定在櫥櫃工作面下方。請保持冷凝條與工作面邊緣切齊。

7. 將洗碗機放入位置。【圖4】
8. 可由洗碗機前方調整水平腳，使用六角板手旋轉，洗碗機底座中央的六角承窩螺絲【圖5A】。若要調整前腳，使用開口板手並旋轉前腳直到洗機達到水平。【圖5B】
9. 洗碗機必須固定在定位。有兩種方式可以達成：
 - A. 正常工作表面：將安裝鉤子放到側邊平面的槽內並將它用木螺絲固定到工作檯面。【圖6】
 - B. 大理石或花崗石工作面：用螺絲固定側邊。【圖7】

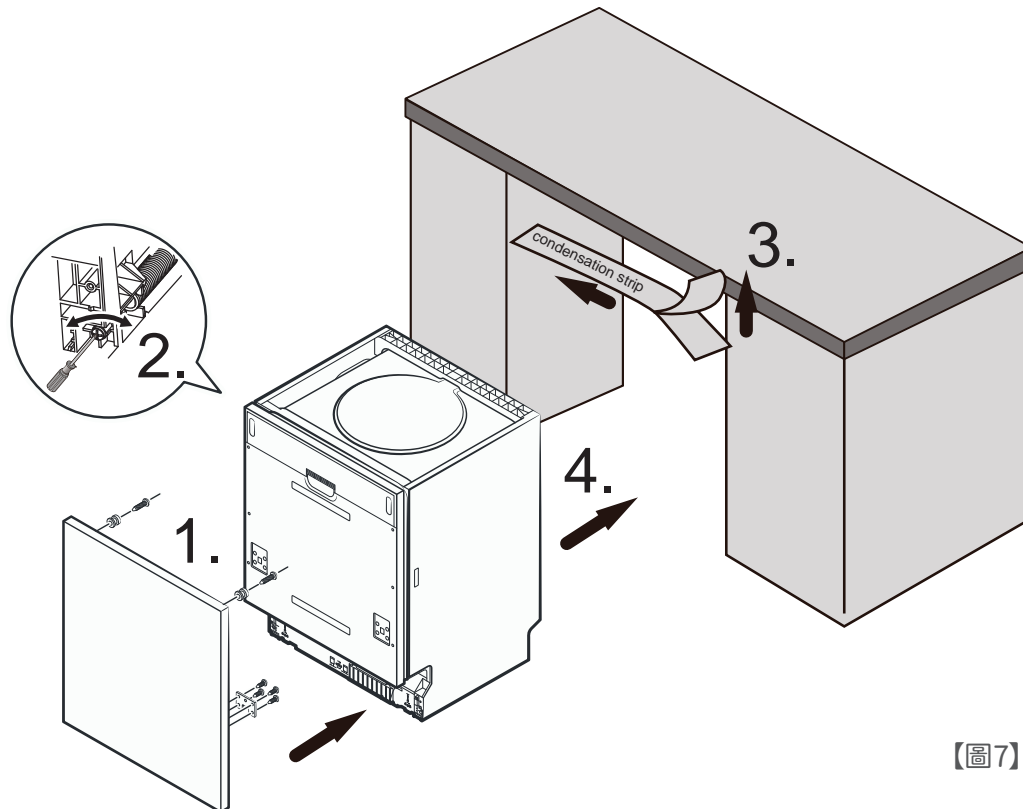

【圖7】

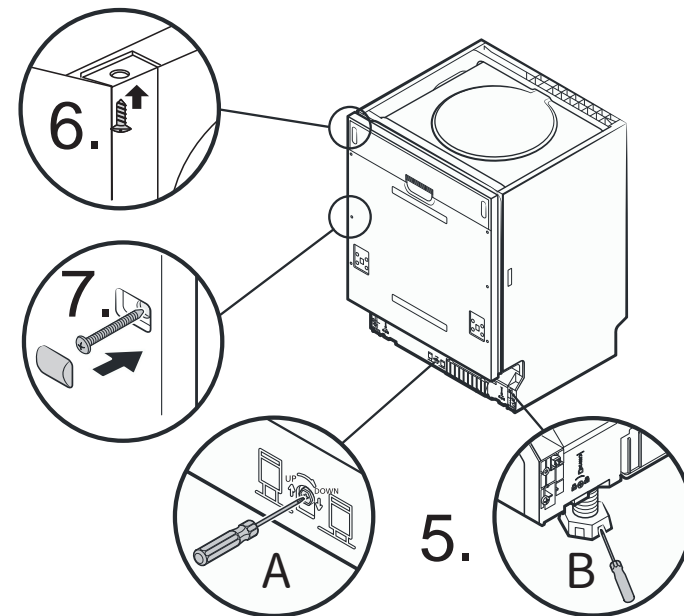

洗碗機必須調好水平以便順暢的移動碗盤架與達到清洗效能。

- 1.將水平儀放在門上與機體內的架軌道，如圖示，以檢查機達到水平。
- 2.分別調整3個水平調整腳以達到洗碗機的水平。
- 3.當調整洗碗機水平時，請注意不要讓洗碗機傾倒。

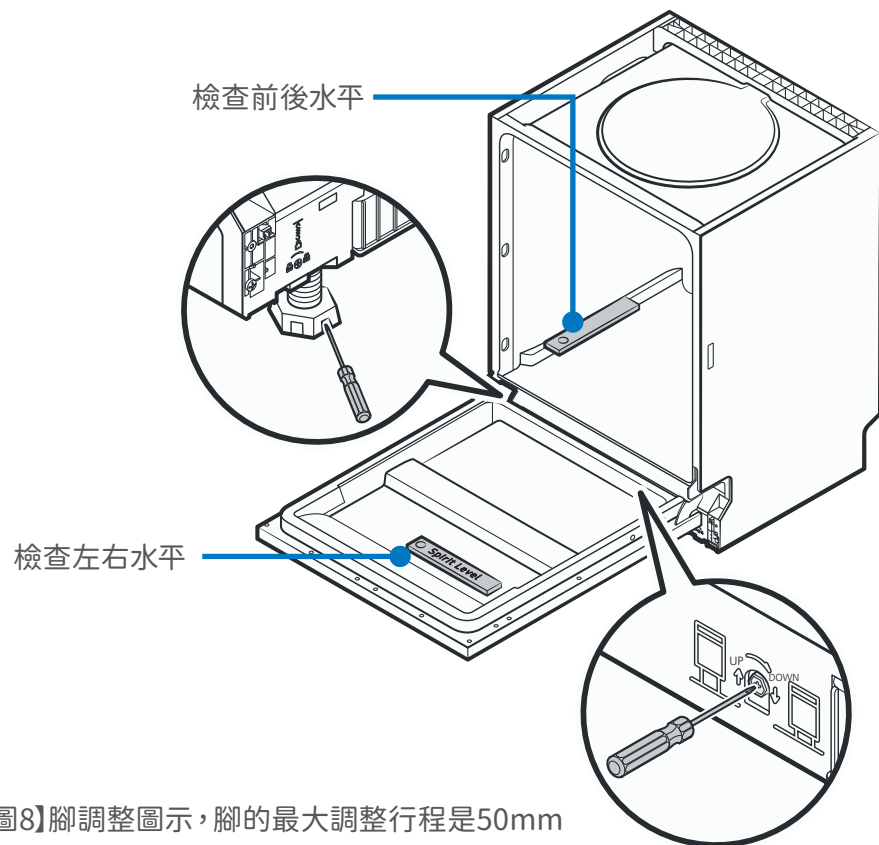

【圖8】腳調整圖示，腳的最大調整行程是50mm

有關電源連接



注意事項 | 對於人員安全：本設備不要使用延長線或是轉接插座。在任何情況下，不要切斷或是移除電源線的接地連接。

電力需求

請看規格標瞭解額定電壓並將洗碗機連接到適當的電源。使用所需的保險絲(10A)，建議的時間延遲保險絲或是斷路器，並提供一個僅供本設備使用的獨立回路。

電氣連接

確保電源的電壓與頻率對應規格板上所示。只能將插頭插入有適當接地的插座。如果設備所需要連接到的插座不適用於插頭，請更換插座，而不是使用轉接器或是類似的物品，因為它們有可能造成過熱與燃燒。

警告！使用前確保有適當接地

冷水連結

連接冷水源軟管到螺紋3/4(英吋)接頭並確認它有定位緊固。如果水管是新的或是有好長時間沒有使用，讓水流通以確保水質乾淨。此預防措施是要避免入水口被堵塞並損壞設備。

警告！請在使用後關閉水源。

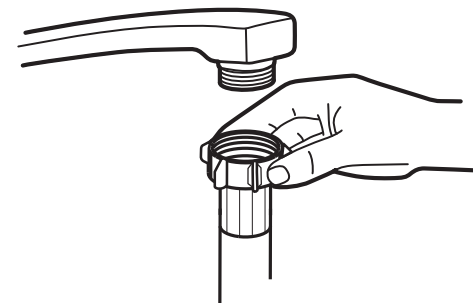

設備擺放位置

將設備放置在所要的地點。背部要靠在後面的牆上，側邊沿著鄰近的櫥櫃或是牆洗碗機備有水源與排水軟管，可以放置在右側或是左側以幫助適當的安裝。

如何由軟管排出多餘的水

如果水槽較地板高出 1000mm，軟管裡多餘的水無法直接排到水槽。需要將軟管多餘的水排到碗或是適當容器。

水出口

連接排水軟管。排水軟管必須正確安裝避免漏水。確保入水軟管沒有扭結或擠壓

延伸軟管

如果您需要延伸排水軟管，確保使用類似的排水軟管。
長度不可超過 4 米；否則洗機的清潔效果減少。

虹吸連接

將排水軟管插入直徑至少的排水管，或是讓它進入水槽，確保避免彎折或是捲曲軟管的頂端離地必須少於 1000mm。

啟動洗碗機

啟動洗碗機之前應該檢查下列事項。

- 洗碗機達到水平且適當固定
- 入水閥有打開
- 管路連接有洩漏
- 電線緊固連接
- 電源已打開
- 入水與排水軟管是否打結
- 所有包裝材料與印刷品都應從洗碗機中取出

敬告：本著不斷改進與更新產品的宗旨，製作商可能對產品進行某些修改，恕不另行通知，敬請原諒。

RoHS表

設備名稱：全嵌式洗碗機 Equipment name		型號（型式）：G2316 Type designation (Type)				
單元 Unit	限用物質及其化學符號 Restricted substances and its chemical symbols					
	鉛 Lead (Pb)	汞 Mercury (Hg)	鎘 Cadmium (Cd)	六價鉻 Hexavalent chromium (Cr ⁶⁺)	多溴聯苯 Polybrominated biphenyls (PBB)	多溴二苯醚 Polybrominated diphenyl ethers (PBDE)
橡膠件 (軟管/封條)	○	○	○	○	○	○
電源線	○	○	○	○	○	○
塑膠件 (底座等)	○	○	○	○	○	○
鍍金件 (內膽等)	○	○	○	○	○	○
開關類	○	○	○	○	○	○
加熱管	○	○	○	○	○	○
噴水旋臂	○	○	○	○	○	○
包裝物	○	○	○	○	○	○
碗籃	○	○	○	○	○	○
螺絲	○	○	○	○	○	○
電路板	○	○	超出 0.01 wt %	○	○	○

備考 1. “超出 0.1 wt %” 及 “超出 0.01 wt %” 係指限用物質之百分比含量超出百分比含量基準值。
Note 1 : “Exceeding 0.1 wt %” and “exceeding 0.01 wt %” indicate that the percentage content of the restricted substance exceeds the reference percentage value of presence condition.

備考 2. “○” 係指該項限用物質之百分比含量未超出百分比含量基準值。
Note 2 : “○” indicates that the percentage content of the restricted substance does not exceed the percentage of reference value of presence.

備考 3. “-” 係指該項限用物質為排除項目。
Note 3 : The “-” indicates that the restricted substance corresponds to the exemption.



電源

110V電源說明

在完成任何連接之前，要確定家中的電壓是否符合洗碗機上所附標籤載明規定之電壓：110V/60Hz。AC（交流電）。

若電源線損壞時，必須由廠商或其服務處或具有類似資格的人員更換以避免危險。

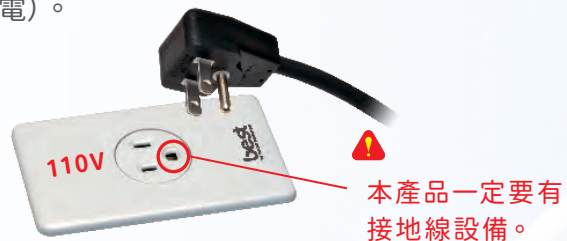

開關切斷之方式：要使用獨立的開關及插座，切斷電源至少要3mm(0.3公分)以上的距離以防電弧跳電。





歐洲最新廚房水電配置圖

- ① 在櫃上緣算起10公分設置插頭。
- ② 插座設在設備的上、下、左、右方，易於安裝。
- ③ 水槽櫃下的電源配置。
- ④ 檯面上電源配置。



H：熱水 C：一般水源



環保排油煙機



爐具



烤箱



四溫觸控龍頭



上掀門



嵌入式咖啡機

微蒸烤萬用爐

烤箱

蒸烤爐

微波烤箱

in sink erator
食物殘渣處理機



淨水設備



櫥下型氣泡烹調設備

熱飲機



洗碗機



冷藏酒櫃 (雙溫室)

世磊帶給您 時尚全方位的廚房家電



SHIH LEI
世磊實業



貝斯特商品服務保證書

姓名	電話 (H)	(O)	行動電話
地址			
商品	出貨日期 年 月 日		
機型	經銷商或代理商確認章		
<p>為確保您的權益，請要求經銷商將上述購買資料填寫清楚並蓋上經銷商章，始享有自購買日期起一年之保證服務。</p> <ul style="list-style-type: none"> ◆未蓋店章或交易日期填寫不實者，恕難免費服務。 ◆交易日期未填寫者，則以出廠日期計算之。 ◆其餘注意事項請詳閱說明。 			

注意事項

一.服務保證內容：

自出貨日起一年內，在正常使用狀態下發生故障時，由本公司免費維修服務。

二.保固期限內有下列情形之一而發生故障者(消費者同意本公司依經驗及原廠資料做故障原因之判定)，恕不免費維修。

- 1.未依產品指示說明書操作或故障發生後未第一時間通知經銷商而自行或委託他人拆修者。
- 2.產品由經銷商安裝後又自行將產品移動、運送或改裝後要求後續服務者。
- 3.保證書無法提示或保證書有瑕疵(如：無經銷確認章、機型不符、內容空白、填寫不實、塗改或模糊無法辨認)。
- 4.因天災、地變、雷擊、異常電壓、環境因素等不可抗力因素所導致故障或毀損者。

三.免費保證期外之到府檢修或調整服務，無更換零件者，仍須酌收到府服務費。

◎本張服務保證書如有遺失，恕不補發，敬請妥善保管，謝謝您的合作。

注意：只要掃描產品上的 QR code，於線上登錄基本資料，即可享有免費延長保固一年！

· 追求品質卓越 · 不斷改革創新 · 穩定經營成長 · 發揮團隊合作 ·



SHIH LEI
世 磊 實 業

世磊實業股份有限公司
SHIH LEI BUSINESS CO., LTD.

www.shih-lei.com.tw
e-mail: service@shihlei.com



台北 地 址：10587台北市松山區塔悠路219號
電 話：(02) 2760-9666
傳 真：(02) 2768-7727
訂貨專線：(02) 2295-2839
訂貨傳真：(02) 2291-8249

新竹 地 址：30268新竹縣竹北市縣政三街136號
電 話：(03) 656-0101
傳 真：(03) 656-7373

台中 地 址：40760台中市西屯區環中路二段302號
電 話：(04) 2452-4948
傳 真：(04) 2452-4047

高雄 地 址：81457高雄市仁武區永榮一街90號
電 話：(07) 3755-262
傳 真：(07) 3755-263